

Speciale Freddo 2025-1

ASKO
Inspired by Scandinavia





ASKO

EGG TRAY

GRAPES

CRISPER DRAWER

BUTTER TRAY

VEGETABLE DRAWER

VEGETABLE DRAWER

NO FROST

NO FROST

NO FROST

EGG TRAY

JARS

BOTTLES

ASKO

ASKO

ASKO

Frigoriferi, Congelatori, Combinati

I frigoriferi ASKO uniscono tecnologia, design e un'ottima conservazione degli alimenti. Disponibili in diverse dimensioni, opzioni di installazione e finiture, sono progettati per integrarsi con la vostra cucina. Silenziosi, efficienti e facili da usare, i frigoriferi ASKO sono dotati di un'ampia gamma di funzioni innovative per conservare tutti gli alimenti, il tutto unito ad un design straordinario che aggiungerà alla vostra casa uno stile e un'eleganza imbattibili.

APPARECCHIATURE DA INCASSO

Per rispettare tutti gli alimenti

Molti alimenti vengono conservati in un congelatore, per questo motivo i congelatori Asko devono essere durevoli, progettati in modo intelligente e facili da pulire.

Tutti i congelatori Asko offrono molto spazio e tutte le funzioni necessarie per conservare gli alimenti in modo corretto.



Adaptive Temperature Control

Il sistema ASKO Adaptive Temperature Control apprende e memorizza in quali ore del giorno viene aperta la porta del frigorifero. In questo modo può produrre freddo prima che la porta venga aperta. Un ottimo sistema per non avere perdite di freddo e migliorare la conservazione degli alimenti senza inutili sprechi.

Cassetti Dura Fresh

Con i cassetti Dura Fresh è possibile creare le migliori condizioni di conservazione per i diversi tipi di alimenti. Il sistema comprende un cassetto asciutto per la conservazione di pesce, carne, crostacei e latticini, e cassetti umidi con controllo automatico dell'umidità per la conservazione di frutta e verdura.

Sistema Cool Flow+

La distribuzione rapida e uniforme dell'aria fredda è fondamentale per conservare gli alimenti freschi. Il sistema Cool Flow+ consente di conservare gli alimenti su qualsiasi ripiano e garantisce il rapido ripristino della temperatura dopo l'apertura della porta. Il flusso d'aria continuo riduce inoltre l'essiccazione degli alimenti e ne preserva più a lungo la freschezza.

Controllo automatico dell'umidità

ASKO ha sviluppato un sistema che mantiene l'umidità nei cassetti a un livello ottimale. Una speciale membrana si apre automaticamente a partire dal 90% di umidità. Al di sotto del 90% la membrana si chiude e mantiene l'umidità all'interno del cassetto. Un sistema automatico ideale per la conservazione di frutta e verdura.

APPARECCHIATURE DA INCASSO

No Frost, sbrinamento addio

Molti alimenti vengono conservati in un congelatore, per questo motivo i congelatori Asko devono essere durevoli, progettati in modo intelligente e facili da pulire.

Tutti i congelatori Asko offrono molto spazio e tutte le funzioni necessarie per conservare gli alimenti in modo corretto.



No Frost

Il sistema No Frost ASKO non solo elimina il problema dello sbrinamento manuale, ma aiuta anche il congelatore a funzionare in modo efficiente per l'assenza di ghiaccio. Niente brina, niente confusione.

Fast Freeze

La funzione Fast Freeze avvia un intenso flusso di aria fredda nel freezer. Ciò è particolarmente utile quando si carica il freezer con molti alimenti freschi. Grazie al congelamento rapido, gli alimenti freschi si conservano meglio.

Cassetti con chiusura ammortizzata

I cassetti, dotati di guide telescopiche, hanno una chiusura ammortizzata studiata per un uso frequente. I cassetti sono anche completamente estraibili, rimovibili e facili da pulire.

Apparecchiature da incasso



RBC 597 SND1 - Logic

Combinato, 194 cm
Porte a traino
€ 2.299



RBC 576 DNC1 - Logic

Combinato, 178 cm
Cerniera autoportante
€ 1.999



RFN 31831 EI - Classic

Combinato, 178 cm
Cerniera autoportante
€ 1.299



RFN 31831 SEI - Classic

Combinato, 178 cm
Porte a traino
€ 1.149



RBR 576 DNC - Logic

Frigorifero, 178 cm
Cerniera autoportante
€ 1.799



R 31831 EI - Classic

Frigorifero, 178 cm
Cerniera autoportante
€ 1.199



RFB 31831 EI - Classic

Frigorifero, 178 cm
Cerniera autoportante
€ 1.299



RFB 31831 SEI - Classic

Frigorifero, 178 cm
Porte a traino
€ 999



R 31442 I - Logic

Frigorifero, 140 cm
Cerniera autoportante
€ 2.099



R 31441 SI - Classic

Frigorifero, 140 cm
Porte a traino
€ 799

Apparecchiature da incasso



RFB 31231 EI - Classic
Frigorifero, 122 cm
Cerniera autoportante
€ 1.099



R 31231 I - Classic
Frigorifero, 122 cm
Cerniera autoportante
€ 899



R 31221 SI - Classic
Frigorifero, 122 cm
Porta a traino
€ 699



R 30931 EI - Classic
Frigorifero, 88 cm
Cerniera autoportante
€ 849



RBF 576 DND1 - Logic
Congelatore, 178 cm
Cerniera autoportante
€ 1.699



FN 31831 EI - Classic
Congelatore, 178 cm
Cerniera autoportante
€ 1.449



FN 31442 EI - Logic
Congelatore, 140 cm
Cerniera autoportante
€ 1.699



FN 30931 I - Classic
Congelatore, 88 cm
Cerniera autoportante
€ 949



R 22881 I - Classic
Frigorifero, 82 cm
Sottopiano
€ 799



RB 22881 I - Classic
Frigorifero, 82 cm
Sottopiano
€ 849



F 22881 I - Classic
Congelatore, 82 cm
Sottopiano
€ 899



RBC 597 SND1 - Logic

€ 2.299

Combinato da incasso Dual No Frost con porte a traino

Altezza 194 cm

- Adaptive Temperature Control™:** autoapprendimento per risparmiare energia e conservare gli alimenti
- Sistema Cool Flow+:** distribuzione rapida e uniforme dell'aria fredda
- Auto Humidity Control:** mantiene l'umidità al livello perfetto
- Congelatore No Frost:** migliore efficienza energetica e nessuna perdita di tempo per sbrinare
- Super Cool e Fast Freeze:** funzioni di raffreddamento rapido temporizzate a disinserimento automatico
- Cassetti Dura Fresh:** Temperatura dei cassetti regolabile separatamente
- Accessori in legno:** Vassoio per la colazione, portabottiglie e porta burro



Ripiani, cassetti e accessori

- 2 cassetti Dura Fresh per prolungare la conservazione degli alimenti freschi, su guide telescopiche
- 2 ripiani in vetro di sicurezza regolabili
- 3 balconcini nella controporta in vetro di sicurezza
- 1 vassoio in legno per piccoli alimenti o per la colazione
- 1 portabottiglie in legno
- 1 contenitore multifunzione in legno con copertura
- 3 cassetti congelatore, su rulli per facilitare l'apertura

Sistema di raffreddamento e conservazione alimenti

- Dual No Frost - elimina la formazione di ghiaccio ed elimina lo sbrinamento manuale
- Cool Flow+ - sistema di ventilazione che consente una migliore uniformità della temperatura
- Super Cool e Fast Freeze - funzioni di raffreddamento rapido per conservare meglio gli alimenti
- Cassetti Dura Fresh - con umidità ideale per la conservazione di carne e pesce o frutta e verdura
- Adaptive Temperature Control - migliora la conservazione di tutti gli alimenti del 20%
- Auto Humidity Control - sistema auto-regolante che mantiene l'umidità a livelli ideali

Sistema di controllo

- Doppio display digitale TFT
- Predisposto per collegamento Bluetooth e WiFi con sistema OTA
- Controlli separati per frigorifero e congelatore
- Allarme porte aperte e innalzamento indesiderato della temperatura
- Modalità di funzionamento Sabbath, Eco e Party

Illuminazione

- Illuminazione con doppio LED laterale nel vano frigorifero e doppio LED nei cassetti Dura Fresh
- Sensore Night Mode per abbassare la luminosità di notte

Installazione

- Installazione con porte a traino
- Porte reversibili
- Piedini frontali regolabili
- Guarnizioni delle porte rimovibili

Dati tecnici

- Prodotto (A x L x P): 1937 x 690 x 546 mm
- Nicchia (A x L x P): 1940-1945 x 710-720 x min 560 mm
- Capacità netta frigorifero: 266 litri
- Capacità netta congelatore: 104 litri
- Cavo elettrico con lunghezza 3 mt
- Collegamento: 220-240 V - 50 Hz - 10 A
- Assorbimento: 110 W
- Classe efficienza energetica: D
- Consumo annuo: 230,68 kWh/anno (EU label)
- Rumorosità: 35 dB(A)
- Classe climatica: SN-T

Installazione

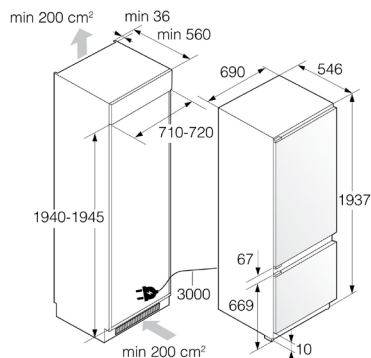

Dimensioni del prodotto e della nicchia



RBC 576 DNC1 - Logic

€ 1.999

Combinato da incasso Dual No Frost con cerniere autoportanti
Altezza 178 cm

- Adaptive Temperature Control™:** autoapprendimento per risparmiare energia e conservare gli alimenti
- Sistema Cool Flow+:** distribuzione rapida e uniforme dell'aria fredda
- Auto Humidity Control:** mantiene l'umidità al livello perfetto
- Congelatore No Frost:** migliore efficienza energetica e nessuna perdita di tempo per sbrinare
- Super Cool e Fast Freeze:** funzioni di raffreddamento rapido temporizzate a disinserimento automatico
- Cassetti Dura Fresh:** Temperatura dei cassetti regolabile separatamente
- Accessori in legno:** Vassoio per la colazione, portabottiglie e porta burro



Ripiani, cassetti e accessori

- 2 cassetti Dura Fresh per prolungare la conservazione degli alimenti freschi, su guide telescopiche
- 3 ripiani in vetro di sicurezza
- 3 balconcini nella controporta in vetro di sicurezza
- 1 vassoio in legno per piccoli alimenti o per la colazione
- 1 portabottiglie in legno
- 1 contenitore multifunzione in legno con copertura
- 3 cassetti congelatore, su rulli per facilitare l'apertura

Sistema di raffreddamento e conservazione alimenti

- Dual No Frost - elimina la formazione di ghiaccio ed elimina lo sbrinamento manuale
- Cool Flow+ - sistema di ventilazione che consente una migliore uniformità della temperatura
- Super Cool e Fast Freeze - funzioni di raffreddamento rapido per conservare meglio gli alimenti
- Cassetti Dura Fresh - con umidità ideale per la conservazione di carne e pesce o frutta e verdura
- Adaptive Temperature Control - migliora la conservazione di tutti gli alimenti del 20%
- Auto Humidity Control - sistema auto-regolante che mantiene l'umidità a livelli ideali
- Modalità di funzionamento Sabbath, Eco e Party

Sistema di controllo

- Doppio display digitale TFT
- Predisposto per collegamento Bluetooth e WiFi con sistema OTA
- Controlli separati per frigorifero e congelatore
- Allarme porte aperte e innalzamento indesiderato della temperatura

Illuminazione

- Illuminazione con doppio LED laterale nel vano frigorifero e doppio LED nei cassetti Dura Fresh
- Sensore Night Mode per abbassare la luminosità di notte

Installazione

- Installazione con cerniere autoportanti
- Porte reversibili
- Piedini frontali regolabili
- Guarnizioni delle porte rimovibili

Dati tecnici

- Prodotto (A x L x P): 1772 x 555 x 545 mm
- Nicchia (A x L x P): 1775-1780 x 560-570 x min 560 mm
- Capacità netta frigorifero: 255 litri
- Capacità netta congelatore: 106 litri
- Cavo elettrico con lunghezza 3 mt
- Collegamento: 220-240 V - 50 Hz - 10 A
- Assorbimento: 110 W
- Classe efficienza energetica: C
- Consumo annuo: 170 kWh/anno (EU label)
- Rumorosità: 34 dB(A)
- Classe climatica: SN-T



Installazione

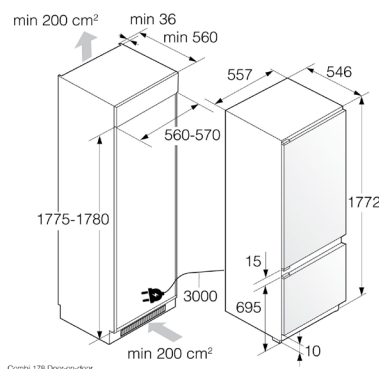

Combi 178 Door-on-door

Dimensioni del prodotto e della nicchia



RFN 31831 EI - Classic

€ 1.299

Combinato da incasso Dual No Frost con cerniere autoportanti

Altezza 178 cm

Adaptive Temperature Control™: autoapprendimento per risparmiare energia e conservare gli alimenti

Sistema Cool Flow+: distribuzione rapida e uniforme dell'aria fredda

Congelatore No Frost: migliore efficienza energetica e nessuna perdita di tempo per sbrinare

Super Cool + Fast Freeze: raffreddamento/congelamento rapido temporizzato a disinserimento automatico



Ripiani, cassetti e accessori

- 1 cassetto per carne e pesce
- 1 cassetto per frutta e verdura con regolatore dell'umidità
- 5 ripiani in vetro
- 3 mensole regolabili in altezza
- 1 portabottiglie in acciaio
- 1 contenitore multifunzione con copertura
- 3 cassetti congelatore

Sistema di raffreddamento e conservazione alimenti

- No Frost - elimina la formazione di ghiaccio ed elimina lo sbrinamento manuale
- Cool Flow+ - sistema di ventilazione che consente una migliore uniformità della temperatura
- Super Cool e Fast Freeze - funzioni di raffreddamento rapido per conservare meglio gli alimenti
- Adaptive Temperature Control - migliora la conservazione di tutti gli alimenti del 20%

Sistema di controllo

- Display LED
- Allarme porte aperte e innalzamento indesiderato della temperatura

Illuminazione

- Illuminazione LED nel vano frigorifero

Installazione

- Installazione con cerniere autoportanti
- Porte reversibili
- Piedini frontali regolabili
- Guarnizioni delle porte rimovibili

Dati tecnici

- Prodotto (A x L x P): 1772 x 555 x 545 mm
- Nicchia (A x L x P): 1775-1780 x 560-570 x min 560 mm
- Capacità netta frigorifero: 180 litri
- Capacità netta congelatore: 68 litri
- Cavo elettrico con lunghezza 3 mt
- Collegamento: 220-240 V - 50 Hz - 10 A
- Assorbimento: 115 W
- Classe efficienza energetica: E
- Consumo annuo: 224 kWh/anno (EU label)
- Rumorosità: 39 dB(A)
- Classe climatica: SN-T

Installazione

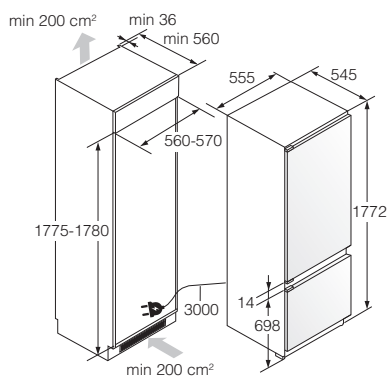

Dimensioni del prodotto e della nicchia



RFN 31831 SEI - Classic

€ 1.149

Combinato da incasso Dual No Frost con porte a traino
Altezza 178 cm

Adaptive Temperature Control™: autoapprendimento per risparmiare energia e conservare gli alimenti
Sistema Cool Flow+: distribuzione rapida e uniforme dell'aria fredda
Congelatore No Frost: migliore efficienza energetica e nessuna perdita di tempo per sbrinare
Super Cool + Fast Freeze: raffreddamento/congelamento rapido temporizzato a disinserimento automatico



Ripiani, cassetti e accessori

- 1 cassetto per carne e pesce
- 1 cassetto per frutta e verdura con regolatore dell'umidità
- 5 ripiani in vetro
- 3 mensole regolabili in altezza
- 1 portabottiglie in acciaio
- 1 contenitore multifunzione con copertura
- 3 cassetti congelatore

Sistema di raffreddamento e conservazione alimenti

- No Frost - elimina la formazione di ghiaccio ed elimina lo sbrinamento manuale
- Cool Flow+ - sistema di ventilazione che consente una migliore uniformità della temperatura
- Super Cool e Fast Freeze - funzioni di raffreddamento rapido per conservare meglio gli alimenti
- Adaptive Temperature Control - migliora la conservazione di tutti gli alimenti del 20%

Sistema di controllo

- Display LED
- Allarme porte aperte e innalzamento indesiderato della temperatura

Illuminazione

- Illuminazione LED nel vano frigorifero

Installazione

- Installazione con porte a traino
- Porte reversibili
- Piedini frontali regolabili
- Guarnizioni delle porte rimovibili

Dati tecnici

- Prodotto (A x L x P): 1772 x 555 x 545 mm
- Nicchia (A x L x P): 1775-1780 x 560-570 x min 560 mm
- Capacità netta frigorifero: 180 litri
- Capacità netta congelatore: 68 litri
- Cavo elettrico con lunghezza 3 mt
- Collegamento: 220-240 V - 50 Hz - 10 A
- Assorbimento: 115 W
- Classe efficienza energetica: E
- Consumo annuo: 224 kWh/anno (EU label)
- Rumorosità: 39 dB(A)
- Classe climatica: SN-T

Installazione

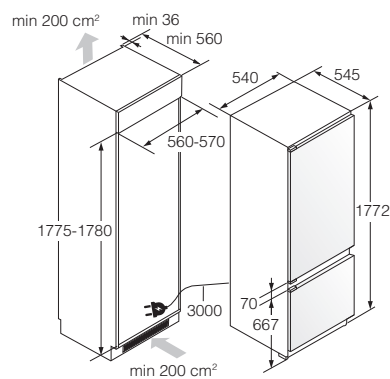

Dimensioni del prodotto e della nicchia



RBR 576 DNC1 - Logic

€ 1.799

Frigorifero da incasso con cerniere autoportanti

Altezza 178 cm

Adaptive Temperature Control™: autoapprendimento per risparmiare energia e conservare gli alimenti

Sistema Cool Flow+: distribuzione rapida e uniforme dell'aria fredda

Auto Humidity Control: mantiene l'umidità al livello perfetto

Super Cool: funzione di raffreddamento rapido temporizzata a disinserimento automatico

Cassetti Dura Fresh: Temperatura dei cassetti regolabile separatamente

Accessori in legno: Vassoio per la colazione, portabottiglie e porta burro



Ripiani, cassetti e accessori

- 3 cassetti Dura Fresh per prolungare la conservazione degli alimenti freschi, su guide telescopiche
- 5 ripiani in vetro di sicurezza
- 4 balconcini nella controporta in vetro di sicurezza
- 1 vassoio in legno per piccoli alimenti o per la colazione
- 1 portabottiglie in legno
- 1 contenitore multifunzione in legno con copertura

Sistema di raffreddamento e conservazione alimenti

- Super Cool - funzione di raffreddamento rapido per conservare meglio gli alimenti
- Cool Flow+ - sistema di ventilazione che consente una migliore uniformità della temperatura
- Cassetti Dura Fresh - con umidità ideale per la conservazione di carne e pesce o frutta e verdura
- Adaptive Temperature Control - migliora la conservazione di tutti gli alimenti del 20%
- Auto Humidity Control - sistema auto-regolante che mantiene l'umidità a livelli ideali
- Modalità di funzionamento Sabbath, Eco e Party

Sistema di controllo

- Display digitale TFT
- Predisposto per collegamento Bluetooth e WiFi con sistema OTA
- Allarme porta aperta e innalzamento indesiderato della temperatura
- Modalità di funzionamento Sabbath, Eco e Party

Illuminazione

- Illuminazione con doppio LED laterale nel vano frigorifero e doppio LED nei cassetti Dura Fresh
- Sensore Night Mode per abbassare la luminosità di notte

Installazione

- Installazione con cerniere autoportanti
- Porte reversibili
- Piedini frontali regolabili
- Guarnizione della porta rimovibile

Dati tecnici

- Prodotto (A x L x P): 1772 x 555 x 545 mm
- Nicchia (A x L x P): 1775-1780 x 560-570 x min 560 mm
- Capacità netta frigorifero: 296 litri
- Cavo elettrico con lunghezza 3 mt
- Collegamento: 220-240 V - 50 Hz - 10 A
- Assorbimento: 110 W
- Classe efficienza energetica: C
- Consumo annuo: 100 kWh/anno (EU label)
- Rumorosità: 32 dB(A)
- Classe climatica: SN-T

Installazione

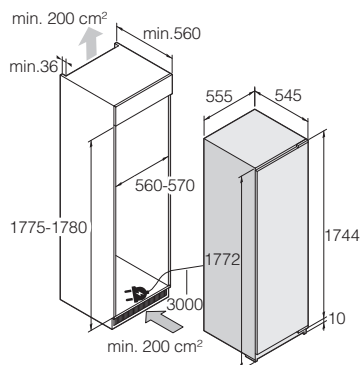

Dimensioni del prodotto e della nicchia



R 31831 EI - Classic

€ 1.199

Frigorifero da incasso con cerniere autoportanti
Altezza 178 cm

Adaptive Temperature Control™: autoapprendimento per risparmiare energia e conservare gli alimenti
Sistema Cool Flow+: distribuzione rapida e uniforme dell'aria fredda
Super Cool: funzione di raffreddamento rapido temporizzata a disinserimento automatico

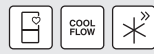

Ripiani, cassetti e accessori

- 1 cassetto per carne e pesce
- 2 cassetti per frutta e verdura
- 5 ripiani in vetro
- 6 balconcini nella controporta
- 1 portabottiglie in acciaio

Sistema di raffreddamento e conservazione alimenti

- Cool Flow+ - sistema di ventilazione che consente una migliore uniformità della temperatura
- Super Cool - funzione di raffreddamento rapido per conservare meglio gli alimenti
- Adaptive Temperature Control - migliora la conservazione di tutti gli alimenti del 20%
- Air purifier - migliora la qualità dell'aria all'interno del frigorifero grazie agli ioni

Sistema di controllo

- Display digitale
- Allarme porta aperta e innalzamento indesiderato della temperatura
- Modalità di funzionamento Sabbath, Eco e Party

Illuminazione

- Illuminazione LED

Installazione

- Installazione con cerniere autoportanti
- Porte reversibili
- Piedini frontali regolabili
- Guarnizione della porta rimovibile

Dati tecnici

- Prodotto (A x L x P): 1772 x 555 x 545 mm
- Nicchia (A x L x P): 1775-1780 x 560-570 x min 560 mm
- Capacità vano frigorifero: 301 litri
- Voltaggio: 220-240 V
- Frequenza: 50 Hz
- Corrente: 10 A
- Fasi: 1
- Assorbimento: 75 W
- Classe efficienza energetica: E
- Consumo annuo: 113 kWh/anno
- Rumorosità: 36 dB(A)
- Classe climatica: SN-T

Installazione

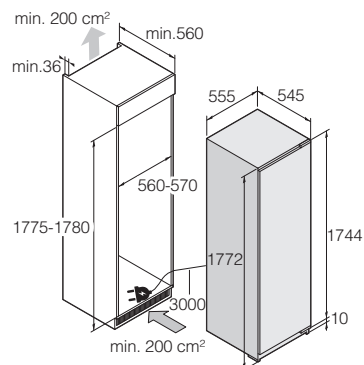

Dimensioni del prodotto e della nicchia



RFB 31831 EI - Classic

€ 1.299

Frigorifero da incasso con cerniere autoportanti
Altezza 178 cm

Adaptive Temperature Control™: autoapprendimento per risparmiare energia e conservare gli alimenti
Sistema Cool Flow+: distribuzione rapida e uniforme dell'aria fredda
Super Cool: funzione di raffreddamento rapido temporizzata a disinserimento automatico



Ripiani, cassetti e accessori

- 1 cassetto per carne e pesce
- 2 cassetti per frutta e verdura
- 3 ripiani in vetro
- 6 balconcini nella controporta
- 1 portabottiglie in acciaio
- 1 cella di congelamento

Sistema di raffreddamento e conservazione alimenti

- Cool Flow+ - sistema di ventilazione che consente una migliore uniformità della temperatura
- Super Cool - funzione di raffreddamento rapido per conservare meglio gli alimenti
- Adaptive Temperature Control - migliora la conservazione di tutti gli alimenti del 20%

Sistema di controllo

- Display digitale
- Allarme porta aperta e innalzamento indesiderato della temperatura
- Modalità di funzionamento Sabbath, Eco e Party

Illuminazione

- Illuminazione LED

Installazione

- Installazione con cerniere autoportanti
- Porte reversibili
- Piedini frontali regolabili
- Guarnizione della porta rimovibile

Dati tecnici

- Prodotto (A x L x P): 1772 x 555 x 545 mm
- Nicchia (A x L x P): 1775-1780 x 560-570 x min 560 mm
- Capacità vano frigorifero: 251 litri
- Capacità vano congelatore: 29 litri
- Voltaggio: 220-240 V
- Frequenza: 50 Hz
- Corrente: 10 A
- Fasi: 1
- Assorbimento: 105 W
- Classe efficienza energetica: E
- Consumo annuale: 170 kWh/anno
- Rumorosità: 38 dB(A)
- Classe climatica: SN-T

Installazione

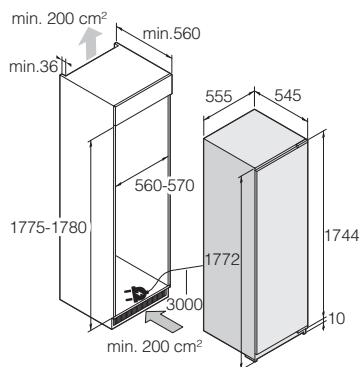

Dimensioni del prodotto e della nicchia



RFB 31831 SEI - Classic

€ 999

Frigorifero da incasso con porta a traino
Altezza 178 cm

Adaptive Temperature Control™: autoapprendimento per risparmiare energia e conservare gli alimenti
Sistema Cool Flow+: distribuzione rapida e uniforme dell'aria fredda
Super Cool: funzione di raffreddamento rapido temporizzata a disinserimento automatico



Ripiani, cassetti e accessori

- 1 cassetto per carne e pesce
- 2 cassetti per frutta e verdura
- 3 ripiani in vetro
- 6 balconcini nella controporta
- 1 portabottiglie in acciaio
- 1 cella di congelamento

Sistema di raffreddamento e conservazione alimenti

- Cool Flow+ - sistema di ventilazione che consente una migliore uniformità della temperatura
- Super Cool - funzione di raffreddamento rapido per conservare meglio gli alimenti
- Adaptive Temperature Control - migliora la conservazione di tutti gli alimenti del 20%

Sistema di controllo

- Display digitale
- Allarme porta aperta e innalzamento indesiderato della temperatura
- Modalità di funzionamento Sabbath, Eco e Party

Illuminazione

- Illuminazione LED

Installazione

- Installazione con porta a traino
- Porte reversibili
- Piedini frontali regolabili
- Guarnizione della porta rimovibile

Dati tecnici

- Prodotto (A x L x P): 1772 x 555 x 545 mm
- Nicchia (A x L x P): 1775-1780 x 560-570 x min 560 mm
- Capacità vano frigorifero: 251 litri
- Capacità vano congelatore: 29 litri
- Voltaggio: 220-240 V
- Frequenza: 50 Hz
- Corrente: 10 A
- Fasi: 1
- Assorbimento: 105 W
- Classe efficienza energetica: E
- Consumo annuale: 170 kWh/anno
- Rumorosità: 38 dB(A)
- Classe climatica: SN-T

Installazione

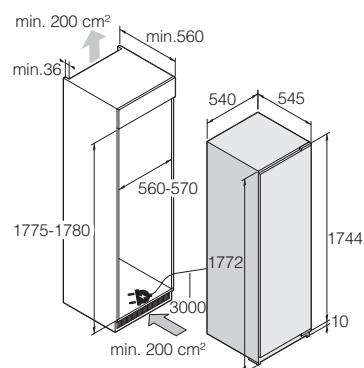

Dimensioni del prodotto e della nicchia



R 31442 I - Logic

€ 2.099

Frigorifero da incasso con cerniere autoportanti

Altezza 140 cm

Adaptive Temperature Control™: autoapprendimento per risparmiare energia e conservare gli alimenti

Sistema Cool Flow+: distribuzione rapida e uniforme dell'aria fredda

Auto Humidity Control: mantiene l'umidità al livello perfetto

Super Cool: funzione di raffreddamento rapido temporizzata a disinserimento automatico

Cassetti Dura Fresh: Temperatura dei cassetti regolabile separatamente

Accessori in legno: Vassoio per la colazione, portabottiglie e porta burro



Ripiani, cassetti e accessori

- 1 cassetto Dura Fresh con chiusura ammortizzata per carne e pesce
- 1 cassetto Dura Fresh con chiusura ammortizzata per frutta e verdura
- 4 ripiani in vetro
- 2 mensole regolabili in altezza
- 1 vassoio in legno per piccoli alimenti o per la colazione
- 1 portabottiglie in legno
- 1 contenitore multifunzione in legno con copertura

Sistema di raffreddamento e conservazione alimenti

- Cool Flow+ - sistema di ventilazione che consente una migliore uniformità della temperatura
- Super Cool - funzione di raffreddamento rapido per conservare meglio gli alimenti
- assetti Dura Fresh - con umidità ideale per la conservazione di carne e pesce o frutta e verdura
- Adaptive Temperature Control - migliora la conservazione di tutti gli alimenti del 20%
- Auto Humidity Control - sistema auto-regolante che mantiene l'umidità a livelli ideali

Sistema di controllo

- Display digitale
- Allarme porta aperta e innalzamento indesiderato della temperatura
- Modalità di funzionamento Sabbath, Eco e Party

Illuminazione

- Illuminazione con doppio LED laterale nel vano frigorifero e nei cassetti Dura Fresh

Installazione

- Installazione con cerniere autoportanti
- Chiusura ammortizzata delle porte
- Porta reversibile
- Guarnizione della porta rimovibile

Dati tecnici

- Prodotto (A x L x P): 1772 x 555 x 545 mm
- Nicchia (A x L x P): 1775-1780 x 560-570 x min 560 mm
- Capacità netta frigorifero: 209 litri
- Voltaggio: 220-240 V
- Frequenza: 50 Hz
- Corrente: 10 A
- Fasi: 1
- Assorbimento: 50 W
- Classe di efficienza energetica: E
- Consumo annuale: 140 kWh/anno
- Rumorosità: 35 dB(A)
- Classe climatica: SN-T

Installazione

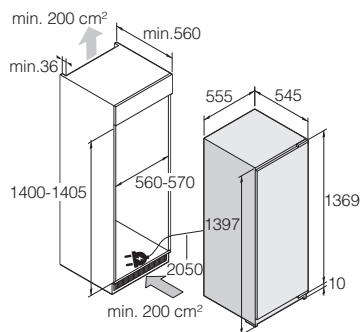

Dimensioni del prodotto e della nicchia



R 31441 SI - Classic

€ 799

Frigorifero da incasso con porta a traino
Altezza 140 cm

Super Cool: funzione di raffreddamento rapido temporizzata a disinserimento automatico



Ripiani, cassetti e accessori

- 2 cassetti per frutta e verdura con regolatore dell'umidità
- 4 ripiani in vetro regolabili in altezza
- 1 ripiano in vetro fisso
- 4 mensole regolabili in altezza
- 1 contenitore multifunzione

Sistema di raffreddamento e conservazione alimenti

- Super Cool - funzione di raffreddamento rapido per conservare meglio gli alimenti

Sistema di controllo

- Regolazione meccanica
- Allarme porta aperta e innalzamento indesiderato della temperatura
- Modalità di funzionamento Sabbath, Eco e Party

Illuminazione

- Illuminazione LED

Installazione

- Installazione con porta a traino
- Porta reversibile

Dati tecnici

- Prodotto (A x L x P): 1397 x 540 x 545 mm
- Nicchia (A x L x P): 1400-1405 x 560-570 x min 560 mm
- Capacità netta frigorifero: 228 litri
- Voltaggio: 220-240 V
- Frequenza: 50 Hz
- Corrente: 10 A
- Fasi: 1
- Assorbimento: 85 W
- Classe efficienza energetica: E
- Consumo annuo: 103 kWh/anno
- Rumorosità: 34 dB(A)
- Classe climatica: SN-ST

Installazione

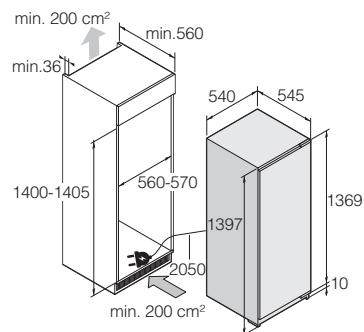

Dimensioni del prodotto e della nicchia



RFB 31231 EI - Classic

€ 1.099

Frigorifero da incasso con cerniere autoportanti
Altezza 122 cm,

Adaptive Temperature Control™: autoapprendimento per risparmiare energia e conservare gli alimenti
Sistema Cool Flow+: distribuzione rapida e uniforme dell'aria fredda
Super Cool: funzione di raffreddamento rapido temporizzata a disinserimento automatico



Ripiani, cassetti e accessori

- 1 cassetto per frutta e verdura con regolazione dell'umidità
- 1 vassoio per colazione
- 5 ripiani in vetro, di cui 3 regolabili in altezza
- 4 balconcini della controporta regolabili in altezza

Sistema di raffreddamento e conservazione alimenti

- Cool Flow+ - sistema di ventilazione che consente una migliore uniformità della temperatura
- Super Cool e Fast Freeze - funzioni di raffreddamento rapido per conservare meglio gli alimenti
- Adaptive Temperature Control - migliora la conservazione di tutti gli alimenti del 20%

Sistema di controllo

- Controllo elettronico
- Allarme porta aperta e innalzamento indesiderato della temperatura
- Modalità di funzionamento Sabbath, Eco e Party

Illuminazione

- Illuminazione LED

Installazione

- Installazione con cerniere autoportanti
- Chiusura ammortizzata delle porte
- Porte reversibili
- Guarnizione della porta rimovibile

Dati tecnici

- Prodotto (A x L x P): 1197 x 555 x 545 mm
- Nicchia (A x L x P): 1225-1231 x 560-570 x min 560 mm
- Capacità vano frigorifero: 165 litri
- Capacità cella congelamento: 15 litri
- Voltaggio: 220-240 V
- Frequenza: 50 Hz
- Corrente: 10 A
- Fasi: 1
- Assorbimento: 67 W
- Classe efficienza energetica: E
- Consumo annuo: 146 kWh/anno
- Rumorosità: 34 dB(A)
- Classe climatica: N-ST

Installazione

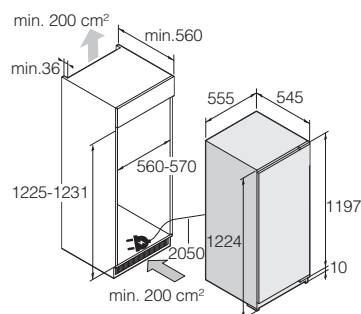

Dimensioni del prodotto e della nicchia



R 31231 I - Classic

€ 899

Frigorifero da incasso con cerniere autoportanti
Altezza 122 cm

Adaptive Temperature Control™: autoapprendimento per risparmiare energia e conservare gli alimenti
Cool Flow system: distribuzione rapida e uniforme dell'aria fredda
Super Cool: funzione di raffreddamento rapido temporizzata a disinserimento automatico



Ripiani, cassetti e accessori

- 1 cassetto per frutta e verdura con regolazione dell'umidità
- 4 ripiani in vetro
- 1 ripiano in vetro fisso
- 4 mensole regolabili in altezza
- 1 multibox

Sistema di raffreddamento e conservazione alimenti

- Super Cool - funzione di raffreddamento rapido per conservare meglio gli alimenti
- Cool Flow system
- Adaptive Temperature Control - migliora la conservazione di tutti gli alimenti del 20%

Sistema di controllo

- Controllo elettronico
- Allarme porta aperta e innalzamento indesiderato della temperatura
- Modalità di funzionamento Sabbath, Eco e Party

Illuminazione

- Illuminazione LED

Installazione

- Installazione con cerniere autoportanti
- Chiusura ammortizzata delle porte
- Porte reversibili
- Guarnizione della porta rimovibile

Dati tecnici

- Prodotto (A x L x P): 1197 x 555 x 545 mm
- Nicchia (A x L x P): 1225-1231 x 560-570 x min 560 mm
- Capacità vano frigorifero: 198 litri
- Voltaggio: 220-240 V
- Frequenza: 50 Hz
- Corrente: 10 A
- Fasi: 1
- Assorbimento: 66 W
- Classe efficienza energetica: E
- Consumo annuo: 101 kWh/anno
- Rumorosità: 33 dB(A)
- Classe climatica: SN-ST

Installazione

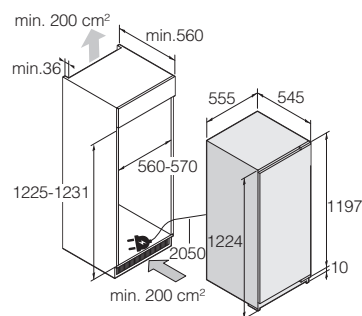

Dimensioni del prodotto e della nicchia



R 31221 SI - Classic

€ 699

Frigorifero da incasso con porta a traino

Altezza 122 cm

Adaptive Temperature Control™: autoapprendimento per risparmiare energia e conservare gli alimenti
Super Cool: funzione di raffreddamento rapido temporizzata a disinserimento automatico



Ripiani, cassetti e accessori

- 1 cassetto per frutta e verdura con regolazione dell'umidità
- 4 ripiani in vetro regolabili
- 4 mensole regolabili in altezza
- 1 multibox

Sistema di raffreddamento e conservazione alimenti

- Super Cool - funzione di raffreddamento rapido per conservare meglio gli alimenti
- Adaptive Temperature Control - migliora la conservazione di tutti gli alimenti del 20%

Sistema di controllo

- Controllo elettronico
- Allarme porta aperta e innalzamento indesiderato della temperatura
- Modalità di funzionamento Sabbath, Eco e Party

Illuminazione

- Illuminazione LED

Installazione

- Installazione con porta a traino
- Porte reversibili
- Guarnizione della porta rimovibile
- Cavo elettrico, posizione / lunghezza - posteriore a sinistra / 2050 mm

Dati tecnici

- Prodotto (A x L x P): 1197 x 540 x 545 mm
- Nicchia (A x L x P): 1225-1231 x 560-570 x min 560 mm
- Capacità vano frigorifero: 199 litri
- Voltaggio: 220-240 V
- Frequenza: 50 Hz
- Corrente: 10 A
- Fasi: 1
- Assorbimento: 66 W
- Classe di efficienza energetica: E
- Consumo annuo: 101 kWh/anno
- Rumorosità: 33 dB(A)
- Classe climatica: SN-ST

Installazione

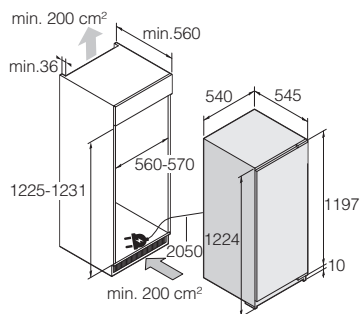

Dimensioni del prodotto e della nicchia



R 30931 EI - Classic

€ 849

Frigorifero da incasso con cerniere autoportanti
Altezza 88 cm

Adaptive Temperature Control™: autoapprendimento per risparmiare energia e conservare gli alimenti
Super Cool: funzione di raffreddamento rapido temporizzata a disinserimento automatico



Ripiani, cassetti e accessori

- 1 cassetto per frutta e verdura con regolazione dell'umidità
- 3 ripiani in vetro
- 1 ripiano in vetro fisso
- 2 mensole regolabili in altezza
- 1 multibox

Sistema di raffreddamento e conservazione alimenti

- Super Cool - funzione di raffreddamento rapido per conservare meglio gli alimenti
- Adaptive Temperature Control - migliora la conservazione di tutti gli alimenti del 20%

Illuminazione e controllo

- Display touch
- Allarme porta aperta e innalzamento indesiderato della temperatura
- Modalità di funzionamento Sabbath, Eco e Party

Illuminazione

- Illuminazione LED

Installazione

- Installazione con cerniere autoportanti
- Porte reversibili
- Guarnizione della porta rimovibile
- Cavo elettrico, posizione / lunghezza - posteriore a sinistra / 2050 mm

Dati tecnici

- Prodotto (A x L x P): 847 x 555 x 545 mm
- Nicchia (A x L x P): 878-883 x 560-570 x min 560 mm
- Volume: 131 litri
- Voltaggio: 220-240 V
- Frequenza: 50 Hz
- Corrente: 10 A
- Fasi: 1
- Assorbimento: 60 W
- Classe efficienza energetica: E
- Consumo annuo: 93 kWh/anno
- Rumorosità: 34 dB(A)
- Classe climatica: SN-ST

Installazione

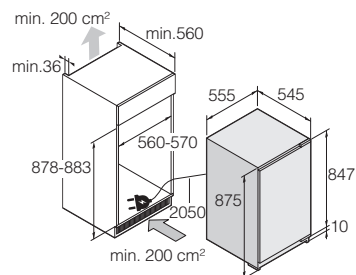

Dimensioni del prodotto e della nicchia



RBF 576 DND1 - Logic

€ 1.699

Congelatore da incasso con cerniere autoportanti

Altezza 178 cm

Congelatore No Frost: migliore efficienza energetica e nessuna perdita di tempo per sbrinare
Fast Freeze: funzione di raffreddamento rapido temporizzata a disinserimento automatico



Ripiani, cassetti e accessori

- 7 cassetti, su guide telescopiche
- 1 scomparto con ribaltina

Sistema di raffreddamento e conservazione alimenti

- No Frost - elimina la formazione di ghiaccio ed elimina lo sbrinamento manuale
- Fast Freeze - funzione di raffreddamento rapido per conservare meglio gli alimenti

Sistema di controllo

- Display digitale TFT
- Predisposto per collegamento Bluetooth e WiFi con sistema OTA
- Allarme porte aperte e innalzamento indesiderato della temperatura
- Modalità di funzionamento Sabbath, Eco e Party

Installazione

- Installazione con cerniere autoportanti
- Porte reversibili
- Piedini frontali regolabili
- Guarnizione della porta rimovibile

Dati tecnici

- Prodotto (A x L x P): 1772 x 555 x 545 mm
- Nicchia (A x L x P): 1775-1780 x 560-570 x min 560 mm
- Capacità netta congelatore: 196 litri
- Voltaggio: 220-240 V
- Frequenza: 50 Hz
- Corrente: 10 A
- Fasi: 1
- Assorbimento: 90 W
- Classe di efficienza energetica: D
- Consumo annuale: 235 kWh/anno
- Rumorosità: 39 dB(A)
- Classe climatica: SN-T

Installazione

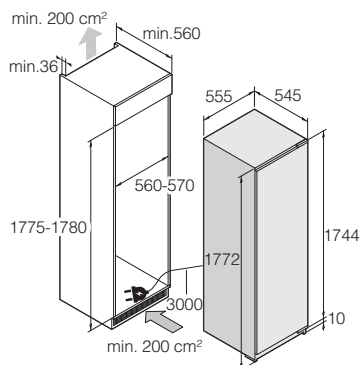

Dimensioni del prodotto e della nicchia



FN 31831 EI - Classic

€ 1.449

Congelatore da incasso con cerniere autoportanti
Altezza 178 cm

Congelatore No Frost: migliore efficienza energetica e nessuna perdita di tempo per sbrinare
Fast Freeze: funzione di raffreddamento rapido temporizzata a disinserimento automatico



Ripiani, cassetti e accessori

- 7 cassetti di congelamento
- 1 scomparto con ribaltina

Sistema di raffreddamento e conservazione alimenti

- No Frost - elimina la formazione di ghiaccio ed elimina lo sbrinamento manuale
- Fast Freeze - funzione di raffreddamento rapido per conservare meglio gli alimenti

Sistema di controllo

- Controllo elettronico
- Allarme porta aperta e innalzamento indesiderato della temperatura
- Modalità di funzionamento Sabbath, Eco e Party

Illuminazione

- Illuminazione LED

Installazione

- Installazione con cerniere autoportanti
- Porta reversibile
- Piedini frontali regolabili
- Guarnizione della porta rimovibili

Dati tecnici

- Prodotto (A x L x P): 1772 x 555 x 545 mm
- Nicchia (A x L x P): 1775-1780 x 560-570 x min 560 mm
- Capacità vano congelatore: 212 litri
- Voltaggio: 220-240 V
- Frequenza: 50 Hz
- Corrente: 10 A
- Fasi: 1
- Assorbimento: 115 W
- Classe di efficienza energetica: E
- Consumo annuo: 237 kWh/anno
- Rumorosità: 38 dB(A)
- Classe climatica: SN-T

Installazione

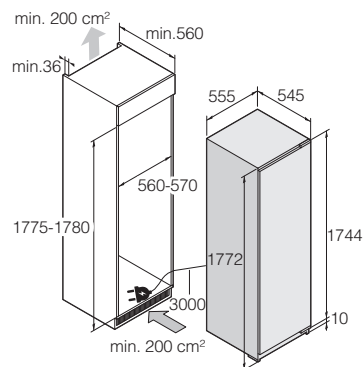

Dimensioni del prodotto e della nicchia



FN 31442 EI - Logic

€ 1.699

Congelatore da incasso con cerniere autoportanti
Altezza 140 cm

Congelatore No Frost: migliore efficienza energetica e nessuna perdita di tempo per sbrinare
Fast Freeze: funzione di raffreddamento rapido temporizzata a disinserimento automatico



Ripiani, cassetti e accessori

- 5 cassetti con chiusura ammortizzata
- 1 scomparto con ribaltina

Sistema di raffreddamento e conservazione alimenti

- No Frost - elimina la formazione di ghiaccio ed elimina lo sbrinamento manuale
- Fast Freeze - funzione di raffreddamento rapido per conservare meglio gli alimenti

Illuminazione e controllo

- Display Touch
- Allarme porta aperta e innalzamento indesiderato della temperatura
- Modalità di funzionamento Sabbath, Eco e Party

Illuminazione

- Illuminazione LED

Installazione

- Installazione con cerniere autoportanti
- Chiusura ammortizzata delle porte
- Porte reversibili
- Guarnizione della porta rimovibile

Dati tecnici

- Prodotto (A x L x P): 1369 x 555 x 545 mm
- Nicchia (A x L x P): 1400-1405 x 560-570 x min 560 mm
- Capacità netta congelatore: 151 litri
- Voltaggio: 220-240 V
- Frequenza: 50 Hz
- Corrente: 10 A
- Fasi: 1
- Assorbimento: 77 W
- Classe di efficienza energetica: D
- Consumo annuale: 171 kWh/anno
- Rumorosità: 38 dB(A)
- Classe climatica: SN-T

Installazione

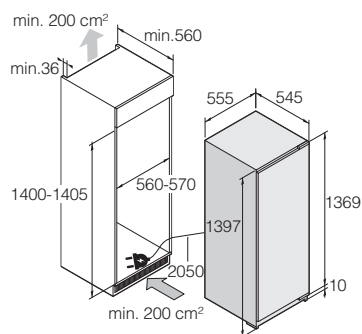

Dimensioni del prodotto e della nicchia



FN 30931 I - Classic

€ 949

Congelatore da incasso con cerniere autoportanti
Altezza 88 cm

Congelatore No Frost: migliore efficienza energetica e nessuna perdita di tempo per sbrinare
Fast Freeze: funzione di raffreddamento rapido temporizzata a disinserimento automatico



Ripiani, cassetti e accessori

- 3 cassetti di congelamento rimovibili
- 1 scomparto con ribaltina

Sistema di raffreddamento e conservazione alimenti

- No Frost - elimina la formazione di ghiaccio ed elimina lo sbrinamento manuale
- Fast Freeze - funzione di raffreddamento rapido per conservare meglio gli alimenti

Sistema di controllo

- Controllo elettronico
- Allarme porta aperta e innalzamento indesiderato della temperatura
- Modalità di funzionamento Sabbath, Eco e Party

Illuminazione

- Illuminazione LED

Installazione

- Installazione con cerniere autoportanti
- Chiusura ammortizzata delle porte
- Porte reversibili
- Guarnizione della porta rimovibile

Dati tecnici

- Prodotto (A x L x P): 847 x 555 x 545 mm
- Nicchia (A x L x P): 878-883 x 560-570 x min 560 mm
- Volume: 95 litri
- Voltaggio: 220-240 V
- Frequenza: 50 Hz
- Corrente: 10 A
- Fasi: 1
- Assorbimento: 56 W
- Classe efficienza energetica: E
- Consumo annuo: 176 kWh/anno
- Rumorosità: 36 dB(A)
- Classe climatica: SN-T

Installazione

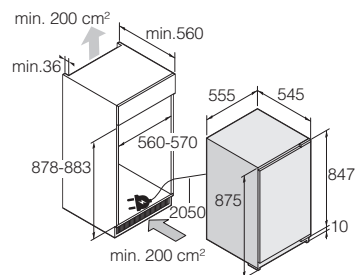

Dimensioni del prodotto e della nicchia



R 22881 I - Classic

€ 799

Frigorifero sottopiano

Altezza 82 cm

Super Cool: funzione di raffreddamento rapido temporizzata a disinserimento automatico



Ripiani, cassetti e accessori

- 3 ripiani in vetro
- 1 ripiano in vetro fisso
- 2 mensole regolabili in altezza
- 1 multibox

Sistema di raffreddamento e conservazione alimenti

- Super Cool - funzione di raffreddamento rapido per conservare meglio gli alimenti

Sistema di controllo

- Controllo elettronico
- Allarme porta aperta e innalzamento indesiderato della temperatura
- Modalità di funzionamento Sabbath, Eco e Party

Illuminazione

- Illuminazione LED

Installazione

- Installazione con cerniere autoportanti
- Chiusura ammortizzata delle porte
- Porte reversibili
- Guarnizione della porta rimovibile

Dati tecnici

- Prodotto (A x L x P): 818-898 x 596 x 545 mm
- Nicchia (A x L x P): 818-898 x 600 x min 560 mm
- Volume: 138 litri
- Voltaggio: 220-240 V
- Frequenza: 50 Hz
- Corrente: 10 A
- Fasi: 1
- Assorbimento: 100 W
- Classe efficienza energetica: D
- Consumo annuo: 74 kWh/anno
- Rumorosità: 35 dB(A)
- Classe climatica: SN-ST

Installazione

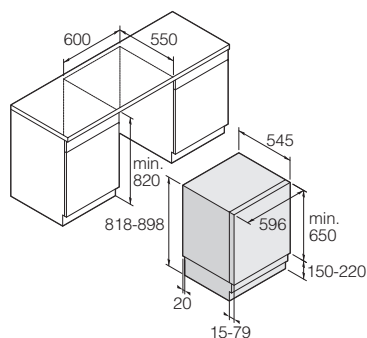

Dimensioni del prodotto e della nicchia



RB 22881 I - Classic

€ 849

Frigorifero sottopiano
Altezza 82 cm

Super Cool: funzione di raffreddamento rapido temporizzata a disinserimento automatico



Ripiani, cassetti e accessori

- 2 ripiani in vetro
- 1 ripiano in vetro fisso
- 2 mensole regolabili in altezza
- 1 multibox

Sistema di raffreddamento e conservazione alimenti

- Super Cool - funzione di raffreddamento rapido per conservare meglio gli alimenti

Sistema di controllo

- Controllo elettronico
- Allarme porta aperta e innalzamento indesiderato della temperatura
- Modalità di funzionamento Sabbath, Eco e Party

Illuminazione

- Illuminazione LED

Installazione

- Installazione con cerniere autoportanti
- Chiusura ammortizzata delle porte
- Porte reversibili
- Guarnizione della porta rimovibile

Dati tecnici

- Prodotto (A x L x P): 818-898 x 596 x 545 mm
- Nicchia (A x L x P): 818-898 x 600 x min 560 mm
- Volume: 121 litri
- Capacità vano frigorifero: 104 litri
- Capacità cella congelamento: 17 litri
- Voltaggio: 220-240 V
- Frequenza: 50 Hz
- Corrente: 10 A
- Fasi: 1
- Assorbimento: 100 W
- Classe efficienza energetica: D
- Consumo annuo: 118 kWh/anno
- Rumorosità: 35 dB(A)
- Classe climatica: SN-ST

Installazione

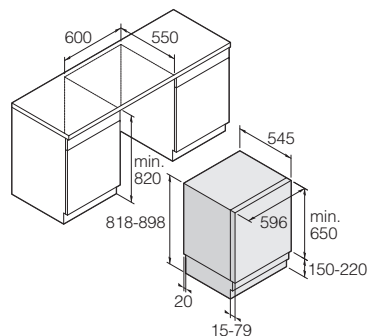

Dimensioni del prodotto e della nicchia



F 22881 I - Classic

€ 899

Congelatore sottopiano

Altezza 82 cm

Fast Freeze: funzione di raffreddamento rapido temporizzata a disinserimento automatico



Ripiani, cassette e accessori

- 3 cassette di congelamento rimovibili

Sistema di raffreddamento e conservazione alimenti

- Fast Freeze - funzione di raffreddamento rapido per conservare meglio gli alimenti

Sistema di controllo

- Controllo elettronico
- Allarme porta aperta e innalzamento indesiderato della temperatura
- Modalità di funzionamento Sabbath, Eco e Party

Installazione

- Installazione con cerniere autoportanti
- Chiusura ammortizzata delle porte
- Porte reversibili
- Guarnizione della porta rimovibile

Dati tecnici

- Prodotto (A x L x P): 818-898 x 596 x 545 mm
- Nicchia (A x L x P): 818-898 x 600 x min 560 mm
- Volume: 101 litri
- Voltaggio: 220-240 V
- Frequenza: 50 Hz
- Corrente: 10 A
- Fasi: 1
- Assorbimento: 100 W
- Classe efficienza energetica: D
- Consumo annuo: 142 kWh/anno
- Rumorosità: 35 dB(A)
- Classe climatica: SN-ST

Installazione

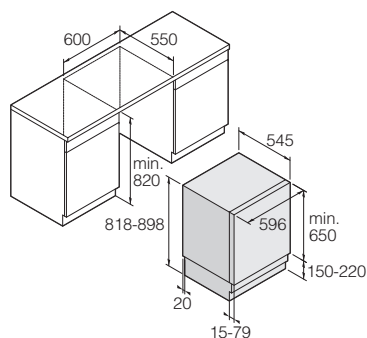

Dimensioni del prodotto e della nicchia



BASKO

EGG TRAY

DRINKING WATER

NO FROST

DURA FRESH

DURA FRESH

NO FROST

NO FROST

NO FROST

EGG TRAY

JARS

BOTTLES

RECYCLED

NO FROST

RECYCLED



BSD SRL, via Enrico Mattei 84/11, 40138 Bologna
Tel. +39 051 60 39 111 - Fax +39 051 60 39 112
e-mail: info@bsdspa.it - www.bsdspa.it

Il presente catalogo è da intendersi con riserva di modifiche tecniche, errori e differenze nel contenuto delle immagini e dei testi.
I prezzi contenuti in questo catalogo sono da intendersi IVA e RAEE esclusi.